

Mehrere Anschlüsse kuppeln mit Multi-X
Couplage de multiple raccordements avec Multi-X



Flexibilität

Das Sortiment umfasst 10 Standardkonfigurationen und deckt somit die gängigsten Anwendungen ab. Die Größen liegen zwischen DN 10 und DN 25, wobei eine Kupplungs- / Nippelseite zwei, vier oder sechs Anschlüsse besitzt. Jede Seite lässt sich optional mit einem Elektrostecker versehen.

Dank des innovativen Designs können Sie beide Seiten des Kupplungssystems als Fest-Seite verwenden, ohne dass hierdurch die Leistung beeinträchtigt wird. Die Halterung ist an der Kupplungsseite befestigt, kann aber in einer Anwendung ebenso gut zur Befestigung der Nippelseite verwendet werden.

Ein weiterer Vorteil besteht darin, dass bei der Verwendung der Nippelseite als Fest-Seite eine Flat-Face-Standardkupplung an Multi-X anschliessen können (ISO 16028).

Hierdurch erhalten Sie maximale Flexibilität zur Verwendung von Werkzeugen und Anbaugeräten - mit oder ohne Multi-X-Kupplung.

Modularité

La gamme est composée de 10 modèles standards répondant aux besoins des applications les plus fréquentes. Les dimensions s'échelonnent du DN 10 au DN 25 et chaque bloc peut comporter deux, quatre à six ports. Chaque bloc de multi-connexion peut également être équipé d'une connexion électrique en option.

La conception innovante de ce système permet d'utiliser indifféremment l'une ou l'autre partie comme bloc fixe, sans en compromettre la performance. La fixation de montage est intégrée dans le bloc femelle, mais vous pouvez tout aussi facilement l'utiliser pour installer le bloc mâle. Un avantage supplémentaire de l'utilisation du bloc mâle en fixe est que vous pouvez connecter des coupleurs à face plane au bloc Multi-X (ISO 16028).

Vous procurant ainsi un maximum de flexibilité pour utiliser outils et accessoires - avec ou sans Multi-X.

Allgemeine Informationen

Das Cejn Multi-X-Sortiment umfasst innovative Mehrfach-Kupplungen mit einfacher Bedienung, die speziell entwickelt wurden, um die Anforderungen selbst anspruchsvollster Mobilhydraulik gerecht zu werden. Das innovative Design ist den anderen Mehrfach-Kupplungen auf dem Markt bei Weitem überlegen.

Da bei der Entwicklung der Benutzer im Vordergrund stand, erhalten Sie ein Kupplungssystem, das sich durch grosse Flexibilität, hohe Leistung, einfache Installation und reibungslosen Betrieb auszeichnet.

Informations générales

La gamme Multi-X de Cejn est un système de multi-connexion innovant et simple à utiliser, conçu spécialement pour répondre et surpasser les contraintes et exigences de l'hydraulique mobile. Sa conception innovante rivalise et devance celle des autres systèmes de multi-connexion disponibles sur le marché.

Cette conception unique, développée dans le souci de l'utilisateur, offre un système de multi-connexion très souple, avec des performances élevées, une simplicité d'installation et un grande fiabilité.

Merkmale

- Flexible Installation
- Geringer Platzbedarf
- Einfache Handhabung
- Umweltfreundliche Flat Face Kupplungen
- Stecker unter Restdruck kuppelbar
- Anschlüsse WEO = keine Torsion bei den Hydraulikschläuchen

Caractéristiques

- Installation flexible
- Faible encombrement
- Facile à manoeuvrer
- Raccords Flat Face antipollution
- Fiches coupable sous pression résiduelle
- Raccords WEO = sans vrillage des tuyaux



Sowohl die Kupplungs- als auch die Nippelseite lässt sich als feststehender Teil verwenden.

Le bloc mâle ou le bloc femelle peut constituer la partie fixe.



Anschluss einzelner Kupplungen (ISO 16028) an der Nippelplatte möglich.

Possibilité de connecter des flexibles simples équipés de coupleurs à faces planes (ISO 16028) sur un bloc embouts fixe.



Elektrische Stecker lassen sich problemlos an beide Seiten montieren.

Des connexions électriques peuvent facilement être fixées sur chaque bloc.

Technische Daten

Betriebsdruck: **350 bar** (max.)
 Berstdruck: **1'200 bar** (min.)
 Temperaturbereich: **- 30 °C bis + 100 °C**

Données techniques

Pression de service: **350 bar** (max.)
 Pression d'éclatement: **1'200 bar** (min.)
 Plage de température: **- 30 °C jusqu'à + 100 °C**

Kuppelbar

1. Restdrücke von bis zu 350 bar auf der Nippelseite und druckloser Tankanschluss auf der Kupplungsseite
2. Restdrücke von bis zu 250 bar auf der Kupplungsseite und druckloser Tankanschluss auf der Nippelseite
3. Restdrücke von bis zu 250 bar auf der Nippelseite und 10 bar Rücklaufdruck auf der Kupplungsseite

Couplable

1. Jusqu'à 350 bar de pression résiduelle du côté mâle et à pression 0 du côté femelle
2. Jusqu'à 250 bar de pression résiduelle du côté femelle et à pression 0 du côté mâle
3. Jusqu'à 250 bar de pression résiduelle du côté mâle et 10 bar sur circuit retour du côté femelle

Entkuppeln unter Druck

Möglichst vermeiden. Der Restdruck kann beim Entkuppeln einen Rückschlag auslösen. Hebel stets gut festhalten.

Découplage sous pression

À éviter. La pression résiduelle peut provoquer un effet de coup de fouet lors de la déconnexion. Empoignez toujours fermement le levier.

Kuppeln unter Restdruck *Couplable sous pression résiduelle*

Multi-X

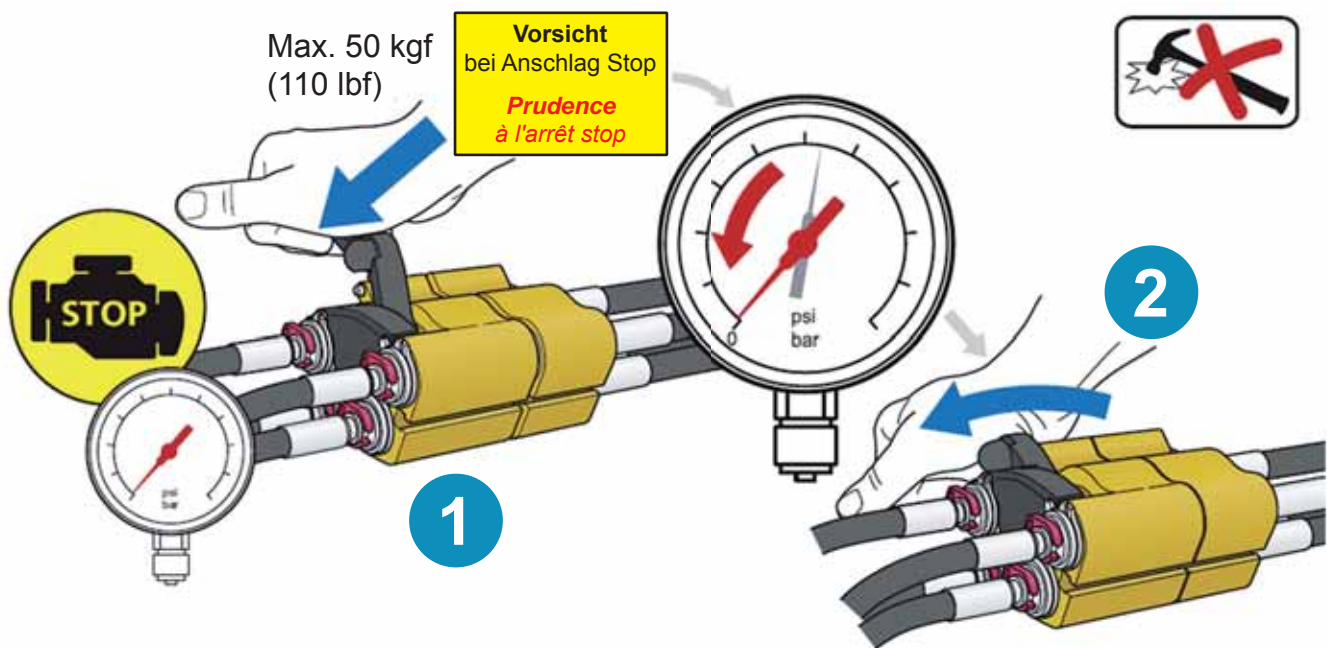

In 2 Schritten kuppeln

→ **Zuerst Maschine abschalten, System muss drucklos sein!**

1. Beim Kuppeln Hebel nur bis zum Widerstand drücken, kurz warten bis sich der Restdruck abgebaut hat
2. Danach den Hebel bis zum Anschlag durchdrücken und so den Kupplungsvorgang abschliessen



0 - 5
Sekunden
secondes

Coupler en deux étapes

→ **Première chose arrêter la machine, le système doit être sans pression!**

1. Lors du couplage, pousser le levier jusqu'à sentir une résistance, attendre un instant jusqu'à ce que la pression résiduelle se soit résorbée
2. En suite, pousser le levier à fond jusqu'en butée, le processus de couplage est ainsi terminé

→ **Beschädigungen vermeiden**

- **Kein Hammer verwenden!**
- **Keine Gewalt anwenden** - Krafteinsatz in Abhängigkeit vom Bediener, max. 50 kgf (1 kgf = 9,80665 Newton)



→ **Eviter les dommages**

- **Ne pas utiliser de marteau!**
- **Ne pas forcer** - l'effort fourni dépend de l'utilisateur max. 50 kgf (1 kgf = 9,80665 Newton)

Mehrfach-Kupplungssysteme - Multi-X
Systèmes de coupleurs multiples - Multi-X



Technische Informationen / *Informations techniques*

Muffenteil / *Partie femelle*

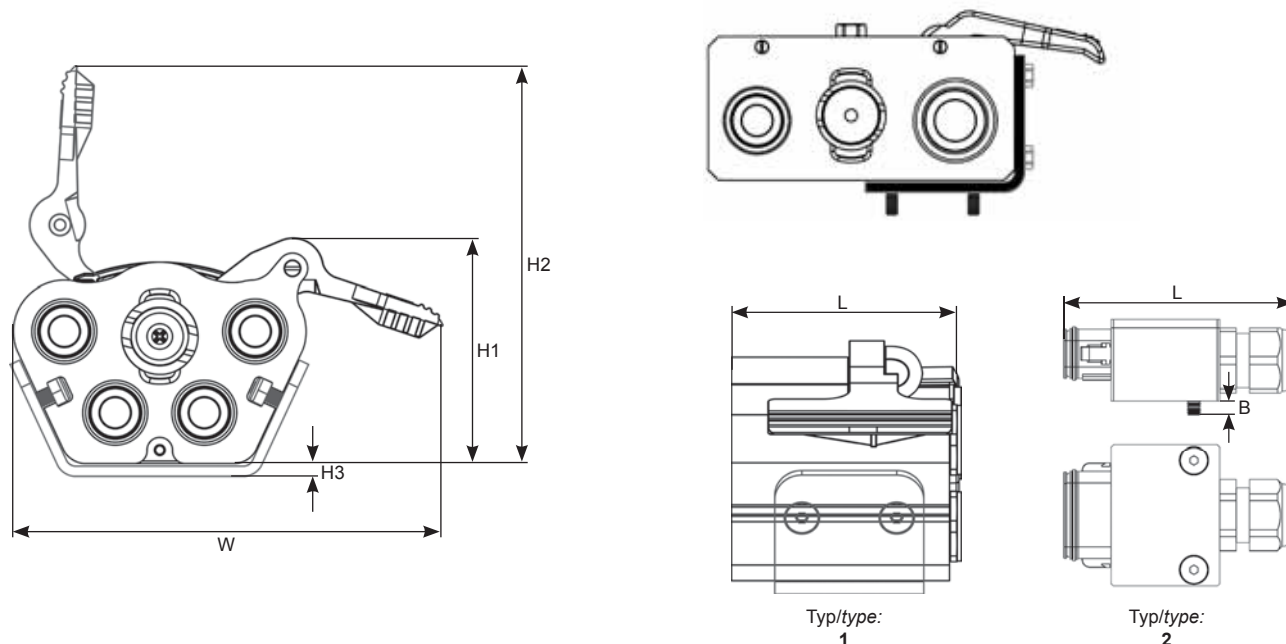

ohne Elektro-Kit / *sans kit électrique*

Multi-X	Baugröße <i>dimension corps</i>	DN	L	W	H1	H2	H3
		mm	mm	mm	mm	mm	mm
Typ / Type 1							
Multi-X Duo	06	10	83,0	168,0	70,0	138,0	5,0
Multi-X Duo	08	12,5	98,0	176,0	79,0	139,0	5,0
Multi-X Duo	12	19	120,0	214,0	107,0	170,0	5,0
Multi-X Duo	08 / 12	12,5 / 19	121,0	194,0	83,0	145,0	5,0
Multi-X Duo	16	25	119,0	214,0	89,3	151,0	6,0
Multi-X Quattro	06	10	83,0	168,0	88,0	155,0	5,0
Multi-X Quattro	06 / 08	10 / 12,5	98,0	176,0	99,0	159,0	5,0
Multi-X Quattro	08	12,5	98,0	176,0	99,0	159,0	5,0
Multi-X Quattro	08 / 12	12,5 / 19	120,0	214,0	107,0	170,0	5,0
Multi-X Hexa	06	10	120,0	214,0	107,0	170,0	5,0

mit Elektro-Kit / *avec kit électrique*

Multi-X	Baugröße <i>dimension corps</i>	DN	L	W	H1	H2	H3	B
		mm	mm	mm	mm	mm	mm	mm
Typ / Type 1								
Multi-X Duo	06	10	83,0	168,0	101,0	169,0	5,0	
Multi-X Duo	08	12,5	98,0	176,0	110,0	170,0	5,0	
Multi-X Duo	12	19	120,0	214,0	138,0	201,0	5,0	
Multi-X Quattro	06	10	83,0	168,0	119,0	186,0	5,0	
Multi-X Quattro	06 / 08	10 / 12,5	98,0	176,0	130,0	190,0	5,0	
Multi-X Quattro	08	12,5	98,0	176,0	130,0	190,0	5,0	
Multi-X Quattro	08 / 12	12,5 / 19	120,0	214,0	138,0	201,0	5,0	
Multi-X Hexa	06	10	120,0	214,0	138,0	201,0	5,0	

Typ / Type 2

Multi-X Duo	08/12 / 16	12,5/19 / 25	85,5					5,1
-------------	------------	--------------	------	--	--	--	--	-----

Technische Informationen / *Informations techniques*

Steckerteil / *Partie mâle*

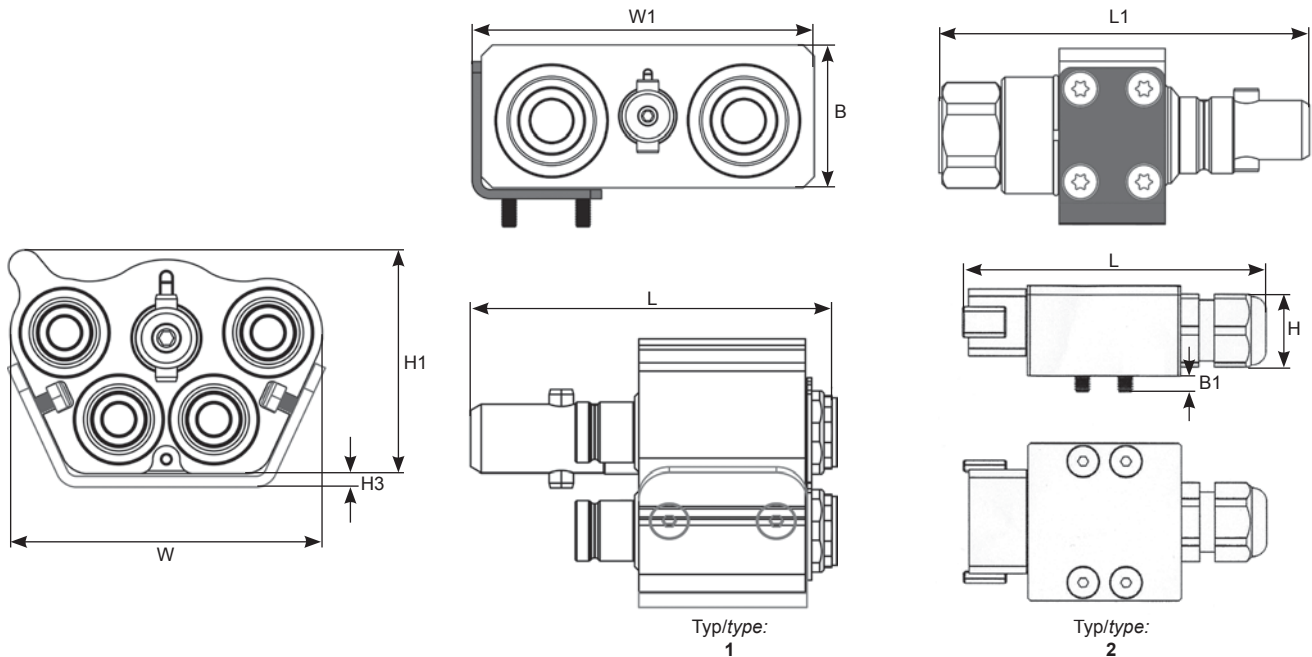

ohne Elektro-Kit / *sans kit électrique*

Multi-X	Baugröße <i>dimension corps</i>	DN	L	L1	W	W1	H1	H3	B
		mm	mm	mm	mm	mm	mm	mm	mm
Typ / Type 1									
Multi-X Duo	06	10	116,0		116,0		66,0	5,0	
Multi-X Duo	08	12,5	138,0		132,0		73,0	5,0	
Multi-X Duo	08 / 12	12,5 / 19	182,0		150,0		70,0	5,0	
Multi-X Duo	12	19	182,0		179,0		97,0	5,0	
Multi-X Duo	16	25	--	173,2	--	180,0	77,0	6,0	77,0
Multi-X Quattro	06	10	116,0		116,0		83,0	5,0	
Multi-X Quattro	06 / 08	10 / 12,5	138,0		132,0		93,0	5,0	
Multi-X Quattro	08	12,5	138,0		132,0		93,0	5,0	
Multi-X Quattro	08 / 12	12,5 / 19	--	182,5	--	150,0	97,0	5,0	70,0
Multi-X Hexa	06	10	182,0		179,0		97,0	5,0	

mit Elektro-Kit / *avec kit électrique*

Multi-X	Baugröße <i>dimension corps</i>	DN	L	W	H	H1	H3	B1
		mm	mm	mm	mm	mm	mm	mm
Typ / Type 1								
Multi-X Duo	06	10	116,0	116,0		97,0	5,0	
Multi-X Duo	08	12,5	138,0	132,0		104,0	5,0	
Multi-X Duo	12	19	182,0	179,0		128,0	5,0	
Multi-X Quattro	06	10	116,0	116,0		114,0	5,0	
Multi-X Quattro	06 / 08	10 / 12,5	138,0	132,0		124,0	5,0	
Multi-X Quattro	08	12,5	138,0	132,0		124,0	5,0	
Multi-X Quattro	08 / 12	12,5 / 19	182,0	179,0		128,0	5,0	
Multi-X Hexa	06	10	182,0	179,0		128,0	5,0	
Typ / Type 2								
Multi-X Duo	08/12 / 16	12,5/19 / 25	99,0		29,8			5,25